



AMAZONE

ZA-M



Распределитель удобрений ZA-M



Двухдисковый распределитель удобрений ZA-M, с объёмом бункера до 3.000 л и шириной захвата 36 м является идеальной машиной для сельскохозяйственных предприятий и машинно-тракторных станций, для которых точность и надёжность имеют большое значение. Медленно вращающиеся высокопроизводительные мешалки и низкое число оборотов дисков способствуют равномерному, щадящему потоку удобрений.



ZA-M

проверен на практике (зарекомендовал себя 100.000 раз), точный и надёжный

	Страница
Топ-аргументы	4
Модели	6
Распределитель удобрений со взвешивающим устройством ZA-M 1001 Special Profis	8
SafetySet Насадки	10
Система распределения Редуктор в масляной ванне	12
Система SBS – Soft Ballistic System	14
Настройка нормы внесения Настройка ширины захвата	16
Системы пограничного распределения Приспособления для пограничного распределения	18
AMAZONE Limiter Дополнительное оборудование	20
EasySet AMADOS+	22
AMATRON 3 Специальное оснащение для AMATRON 3	24
DüngeService Мобильный контрольный стенд	26
Технические характеристики	28

Просмотр фильма:
www.amazone.tv



Объём бункера от **1.000** до
3.000 литров

Ширина захвата до **36 м**

SBS – Soft Ballistic System
для оптимального бережного
обращения с удобрениями



Число оборотов
распределительных дисков

720 об/мин



Топ-аргументы:

- ⊕ Двойная воронка с оптимизированной формой бункера для постоянного контроля правильности функционирования и большей точности
- ⊕ Мелкоячеистые сетчатые фильтры предотвращают неисправности при распределении и легко складываются и закрепляются для очистки агрегата
- ⊕ Система распределения, полностью изготовленная из нержавеющей стали
- ⊕ Комфорт и надёжность благодаря простой и легко доступной настройке нормы внесения и ширины захвата
- ⊕ Система двойных заслонок для оптимальной регулировки нормы внесения и быстрого открывания и закрывания бункера
- ⊕ Серийный комплект оборудования SafetySet с осветительной системой, предупреждающими табличками и бампером

Зарекомендовал себя более
100.000 раз

Система двойных заслонок



Система пограничного
распределения

Limitier



Распределители
AMAZONE соответствуют
европейским
экологическим стандартам

Большое семейство распределителей

AMAZONE предлагает подходящий распределитель для любых задач!

Компактный размер: ZA-M 1001 Special

Модель	ZA-M 1001 Special
Ширина захвата (м)	10 – 36
Электроника	оснащён Control-пакетом
Объём бункера (л)	1000 – 1500 (до 1800 кг полезной нагрузки)
Варианты насадок	с 1 x S 500



ZA-M 1001 Special

Распределитель со взвешивающим устройством ZA-M 1001 Special Profis

Модель	Распределитель со взвешивающим устройством ZA-M 1001 Special Profis
Ширина захвата (м)	10 – 36
Электроника	серийно – взвешивающее устройство и Profis Tropic-пакет с бортовым компьютером AMATRON 3
Объём бункера (л)	1000 – 2000 (до 2100 кг полезной нагрузки)
Варианты насадок	с 1 x S 500 или с 2 x S 500 или с 1 x L 1000



ZA-M 1001 Special Profis с устройством для пограничного распределения удобрений Limiter (опция)

Преимущества серии:

- ✔ Серийный комплект оборудования SafetySet с осветительной системой, предупреждающими табличками и бампером
- ✔ Объём бункера можно увеличить за счёт дополнительных насадок
- ✔ Двойная воронка с оптимизированной формой бункера для постоянного контроля правильности функционирования
- ✔ Низкий уровень заполнения
- ✔ Мелкоячеистые сетчатые фильтры предотвращают неисправности при распределении и легко складываются и закрепляются для очистки агрегата
- ✔ Прочная конструкция рамы и изготовленная полностью из нержавеющей стали система распределения

Удобные размеры: ZA-M 1201 и ZA-M 1501

Модель	ZA-M 1201
Ширина захвата (м)	10 – 36
Электроника	оснащён Control-пакетом
Объём бункера (л)	1200 – 2700 (до 3100 кг полезной нагрузки)
Варианты насадок	с 1 x S 500 или с 2 x S 500 или с 3 x S 500 или с 1 x L 1000 или с S 500 + L 1000

Модель	ZA-M 1501
Ширина захвата (м)	10 – 36
Электроника	оснащён Control-пакетом
Объём бункера (л)	1500 – 3000 (до 3100 кг полезной нагрузки)
Варианты насадок	с 1 x S 500 или с 2 x S 500 или с 3 x S 500 или с 1 x L 1000 или с S 500 + L 1000



ZA-M 1201



ZA-M 1501

- ✔ Комфорт и надёжность благодаря простой и легко доступной настройке нормы внесения и ширины захвата
- ✔ Не требующий обслуживания редуктор, редуктор в масляной ванне, с интегрированной защитой от перегрузок – доказал свою надёжность уже 100.000 раз
- ✔ Держатель шлангов защищает муфты гидровыходов от загрязнения
- ✔ Превосходные двойные заслонки для регулировки количества вносимого материала
- ✔ Входящий в серийную поставку комплект для определения нормы внесения, таблица норм внесения и счётный диск

Кто взвешивает, тот выигрывает: распределитель удобрений со взвешивающим устройством ZA-M 1001 Special Profis



Модель	ZA-M 1001 Special Profis
Ширина захвата (м)	10 – 36
Объём бункера (л)	1000 / 1500 / 2000
Серийно	взвешивающее устройство и Profis Tronic-пакет с бортовым компьютером AMATRON 3

Преимущества серии:

- ✔ Прочная конструкция рамы с интегрированным взвешивающим устройством для максимальной полезной нагрузки 2100 кг
- ✔ Отсутствие боковых нагрузок на взвешивающий элемент при работе на склоне, так как бункер, рама и механизм распределения образуют единый узел
- ✔ Устройство онлайн-взвешивания в параллелограммной раме – эффективно и при самых малых нагрузках на взвешивающий элемент
- ✔ Комфорт и надёжность благодаря простоте настройки нормы внесения и ширины захвата

Калибровки не требуется. Нужно просто ввести норму внесения и начать работать! Проще и быть не может!



Точный вес и надёжность

Распределитель со взвешивающим устройством ZA-M Profis с полезной нагрузкой до 2100 кг позволяет ещё больше повысить точность и интенсивность внесения удобрений. Система взвешивания обеспечивает контролируемый комфорт и максимум надёжности. С помощью взвешивающего элемента она с высокой точностью определяет в режиме реального времени различные параметры материала для распределения. Система автоматически сравнивает фактически полученное количество с запланированным. Отклонения, например, при распределении неоднородных минеральных удобрений, мгновенно распознаются, и распределитель автоматически перенастраивается при помощи электрической дозирующей

заслонки. Для сохранения баланса питательных веществ на каждом поле осуществляется точное документирование внесённого количества удобрений.

Устойчивая рама взвешивающего устройства установлена таким образом, что не увеличивается расстояние до центра тяжести и не превышает уровень заполнения.

Для сбалансированной подкормки растений норма внесения может быть изменена нажатием кнопки бортового компьютера AMATRON 3. Автоматическая регулировка нормы внесения с учётом уже имеющегося чистого азота может производиться посредством дополнительных интерактивных азотных сенсоров.

- ✓ Для AMATRON 3 предусмотрен серийный порт для подключения системы документирования, азотных сенсоров и аппликационных карт для дифференцированного внесения удобрений

SafetySet

Серийно на всех ZA-M



Безопасность для всех участников дорожного движения

AMAZONE ZA-M с новым комплектом оборудования Safety-Set обеспечивает ещё большую безопасность, чем раньше. Орудия, агрегатированные со скоростными тракторами, должны четко распознаваться на общественных дорогах. Строгие требования безопасности компания AMAZONE воплотила в современном дизайнерском решении.

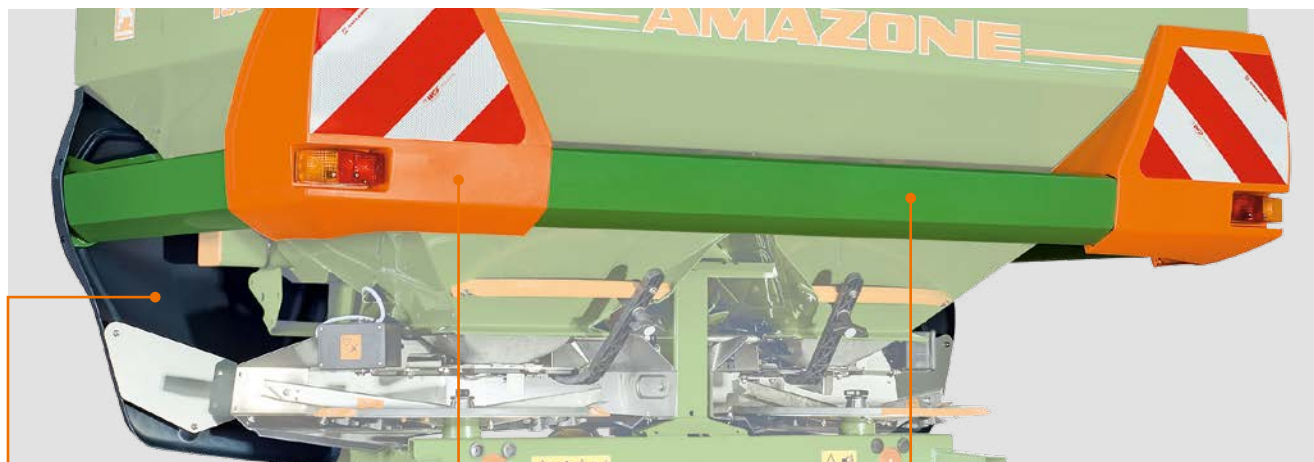

Оptionальные защитные фартуки препятствуют попаданию грязи с колёс трактора на распределительные диски.

Большие предупреждающие таблички сзади, а также осветительная система указывают на необычность транспортного средства.

Охватывающая защитная скоба-бампер служит для выполнения требований техники безопасности.

Насадки

Возможность быстрого
увеличения объёма бункера



✔ Насадка S 500 – узкая



✔ Насадка L 1000 – широкая

Насадка S – узкая насадка

С узкой насадкой типа S сохраняется малая транспортная ширина. Прямая загрузка из самосвала или из мешков «Биг Бэг» не представляет проблемы.

Насадка L – широкая насадка

Большая загрузочная ширина в 2,76 м обеспечивает безопасность при загрузке широкими ковшами. При применении промышленных фронтальных погрузчиков большой грузоподъёмности рекомендуется устанавливать широкую насадку типа L.



Загрузка из самосвала



Загрузка из мешков «Биг Бэг»



Загрузка с помощью промышленного фронтального погрузчика

Система распределения из нержавеющей стали



Высококачественная система из благородной стали

На распределителях ZA-M вся система распределения изготовлена из нержавеющей стали:

- ✔ Воронкообразные наконечники со спиральными мешалками
- ✔ Весь распределительный механизм целиком с дозирующими и гидравлическими заслонками
- ✔ Распределительные диски с лопатками
- ✔ Сплошные защитные щитки

Система SBS – Soft Ballistic System

Идеальная согласованность элементов:

- ✔ Мешалка
- ✔ Воронкообразный наконечник
- ✔ Распределительный механизм
- ✔ Двойные заслонки
- ✔ Распределительные диски и защитные щитки

Ваши преимущества:

- ✔ Удобство в обслуживании за счет открытой конструкции распределителя
- ✔ Безупречное функционирование за счет прочного, не требующего обслуживания редуктора в масляной ванне, цепного привода мешалки из нержавеющей стали, мощных пружин и гидроцилиндров, а также прочной рамы

Редуктор в масляной ванне

зарекомендовал себя 100.000 раз

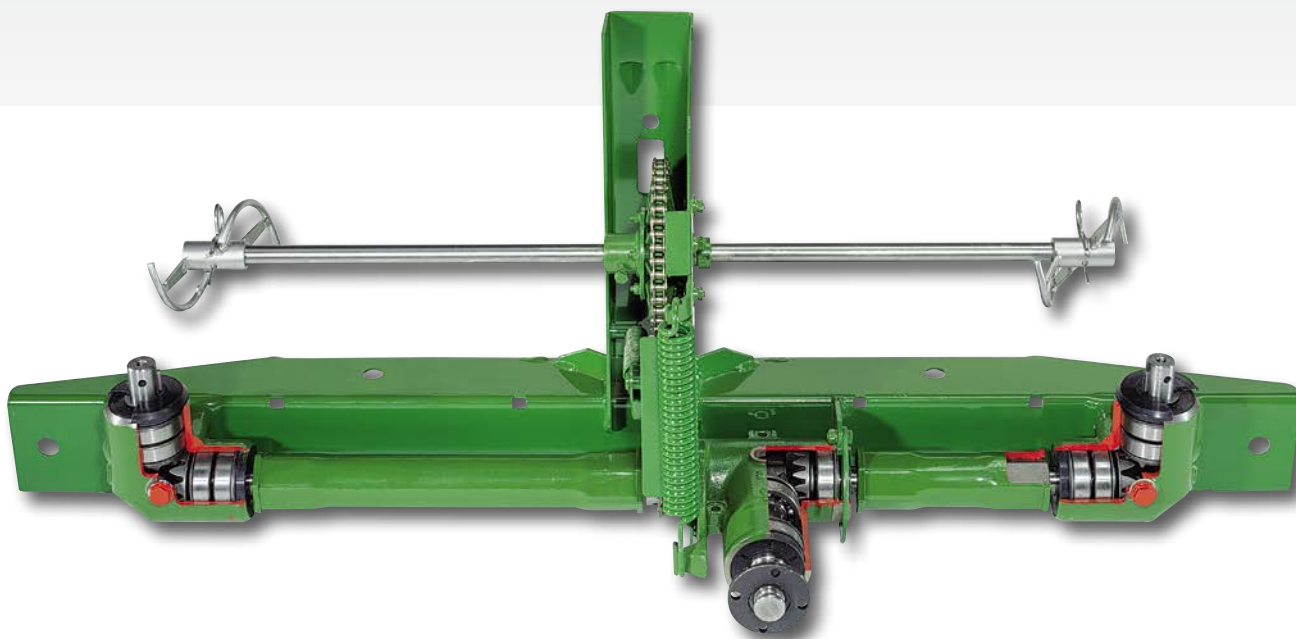

Надёжность, проверенная десятилетиями

Редуктор в масляной ванне является неотъемлемым сердцем двухдискового распределителя AMAZONE. Редукторы AMAZONE доказали свою надёжность 100.000 раз, они не требуют технического обслуживания и оснащены интегрированным предохранительным механизмом.

Безупречное производство: активная защита окружающей среды с самого начала

- ✔ Экономия энергии за счёт оптимизации технологических процессов в крупносерийном производстве
- ✔ Оптимальное использование сырья благодаря применению отрезных и гибочных станков с ЧПУ
- ✔ Покраска современным методом электрофореза для надёжной защиты от коррозии (стандарт автомобильной промышленности)

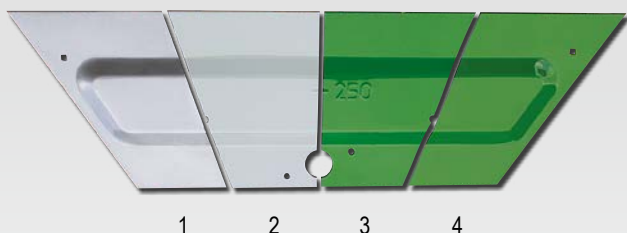

- ✔ Высококачественное многослойное покрытие
 - 1) Листовая сталь
 - 2) Оцинковка и фосфатирование (кристаллический слой)
 - 3) Анодно-катодное грунтование
 - 4) Покровный лак

Система SBS – Soft Ballistic System

Концепция: бережное отношение к удобрениям для повышения безопасности

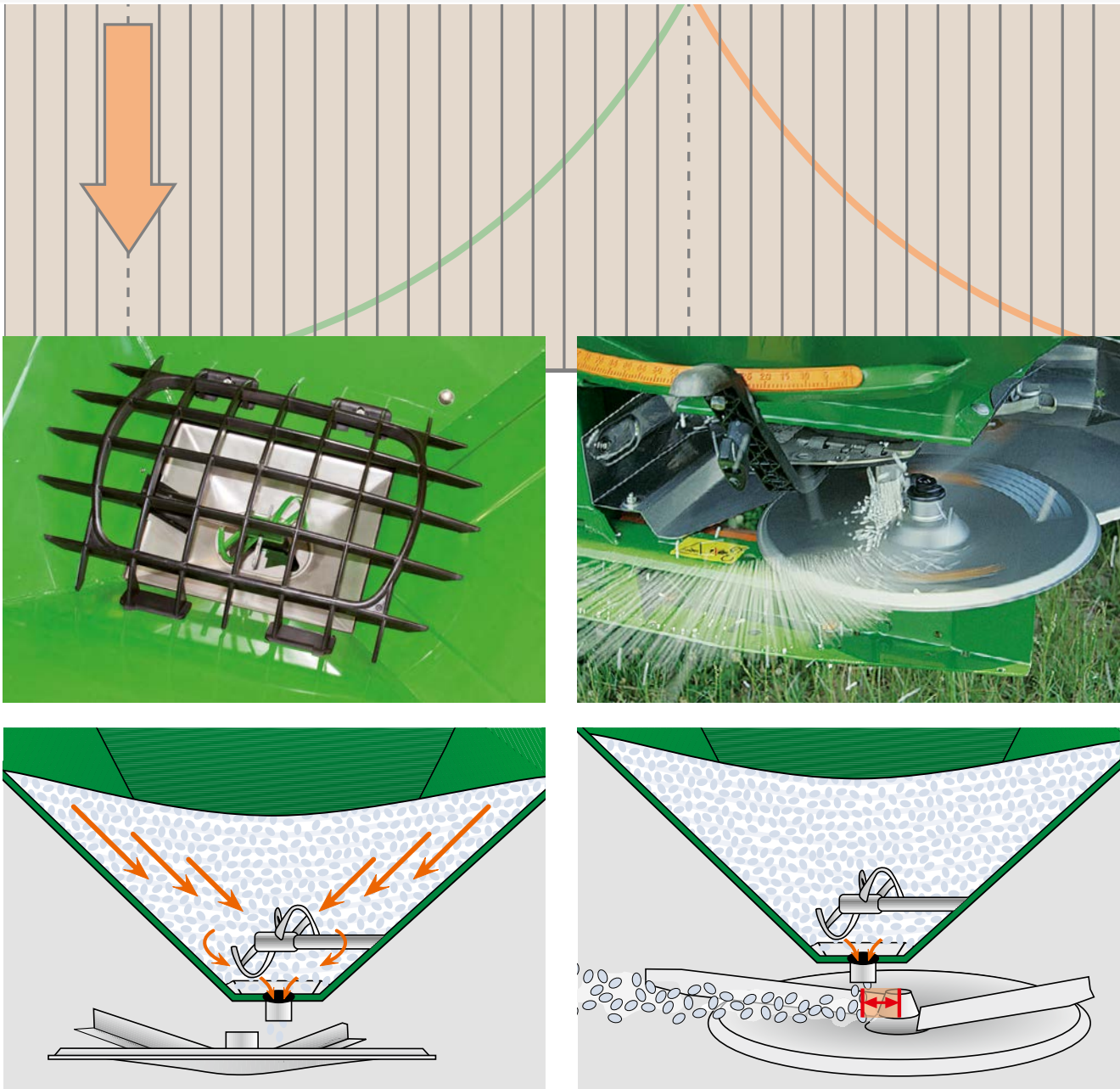

1 Бережная подача:

Частью системы AMAZONE Soft Ballistic System являются элементы мешалки, форма которых обеспечивает равномерный послойный отбор гранул из бункера. Воронкообразного эффекта в центре бункера не создаётся.

2 Бережная насыпка:

Насыпка гранул непосредственно на центр распределительного диска весьма благоприятна, ведь окружная скорость дисков в этом секторе очень мала.

Серийная точность

Для точного распределения и равномерного внесения по всей ширине захвата минеральные удобрения требуют особого бережного отношения. С гранулами, повреждёнными в самом распределителе, надёжного распределения уже не получится.

В качестве защитного «пакета» в навесной агрегат ZA-M уже в серийной комплектации встроена система AMAZONE Soft Ballistic System. Мешалка, дозирующие элементы и распределительные диски оптимально адаптированы друг к другу. Это позволяет сберечь удобрения и гарантирует ваши доходы.

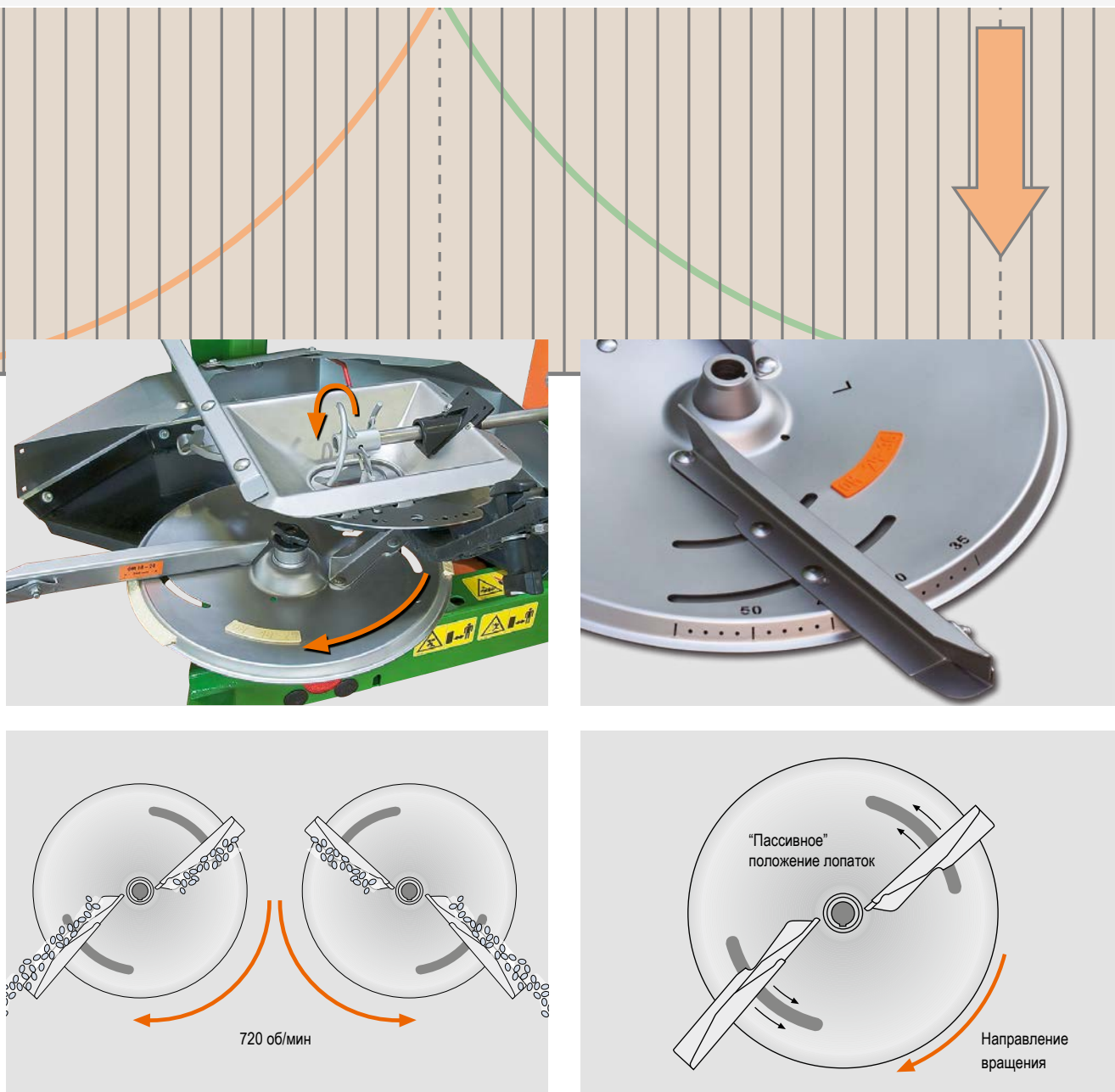

3 Бережный размах:

При частоте вращения дисков 720 об/мин система AMAZONE Soft Ballistic System обеспечивает плавный центробежный разгон гранул. Даже те удобрения, гранулы которых достаточно хрупкие, сохраняют стабильную рассеиваемость.

4 Бережный выброс:

С помощью AMAZONE Soft Ballistic System гранулам удобрения придаётся энергии не больше, чем необходимо для оптимальной траектории выброса и точного распределения.

Настройка нормы внесения

просто – надёжно – точно

Настройка нормы внесения без инструментов

По данным таблицы норм внесения удобрений предварительно задаются норма внесения и ширина захвата. Шкалы с широким диапазоном помогают точно установить дозирующие заслонки на нужную норму. Настройка может осуществляться вручную на задней стороне или через терминал управления.



Дозирующая заслонка

Запорная заслонка



- ✔ За счет открывания и закрывания шибберных заслонок можно задать настроенное значение нормы внесения для распределительных дисков независимо от стороны.

- ✔ Контроль нормы внесения осуществляется просто с помощью калибровочной пробы для определения свойств материала (сыпучесть, и т. д.). Если Вы не хотите проводить калибровку, то можете выбрать наш распределитель со взвешивающим устройством ZA-M 1001 Special Profis.

Настройка ширины захвата

Распределительные диски OmniaSet OM для максимальной точности

Диски OmniaSet оснащены поворотными распределительными лопатками, что повышает точность распределения удобрения. Чёткая удобная шкала позволяет легко и точно перенастроить распределительные лопатки. Дополнительный инструмент при этом не потребуется. Для всех типов удобрений, посевных материалов и средств от улиток компания AMAZONE предлагает Вам таблицы норм внесения. Распределительные диски OmniaSet OM полностью изготовлены из легированной стали и легко монтируются.



Для производства высококачественного зерна целесообразно позднее внесение удобрений. С распределительными дисками фирмы AMAZONE этот агрометод очень просто реализуется путём откидывания кверху серийных поворотных пластин на распределительных лопатках.

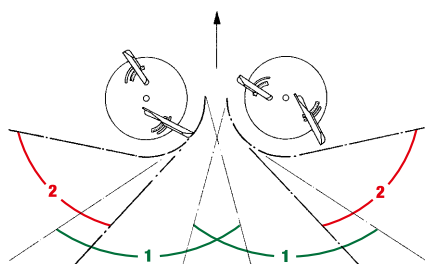

Четыре сектора для оптимального распределения в горизонтальной плоскости



Ширина захвата с распределительными дисками OmniaSet OM для ZA-M

OM 10 - 12	OM 10 - 16	OM 18 - 24	OM 24 - 36
10 – 12 м	10 – 16 м	18 – 24 м	24 – 36 м (с твёрдосплавным покрытием)

Максимальная ширина захвата с распределительными дисками ZA-M OM 24-36

Известково-аммиачная селитра	Калий	мочевина гранулированная	мочевина приллированная
36 м	36 м	32 м	30 м

Активная защита окружающей среды

Системы пограничного распределения AMAZONE

- Экономичное и экологически рациональное внесение минеральных удобрений требует сознательных действий. Экологически безвредное, согласно новым директивам по охране окружающей среды, внесение удобрений по краю поля невозможно без современных систем распределения на краях поля.

Распределение по краю поля (настройка с ориентацией на рентабельность)

Ограничительным фактором являются используемые в сельском хозяйстве угодья. В этом случае допускается выброс незначительного количества удобрения за границу поля. Распределение удобрения в глубине почвы на краю поля находится близко к 80 % от заданного количества.

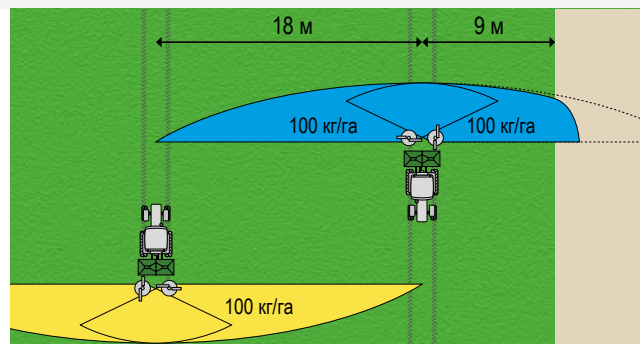

Распределение по границе (настройка с ориентацией на экологию)

Если участок поля граничит с дорогой или велосипедной дорожкой, удобрение не должно разбрасываться за границу поля. Чтобы в глубинах почвы не произошло перенасыщения удобрениями, необходимо уменьшить норму внесения удобрений. У границы поля происходит незначительное недовнесение удобрений. Метод граничного рассеивания соответствует требованиям предписаний о внесении удобрений.

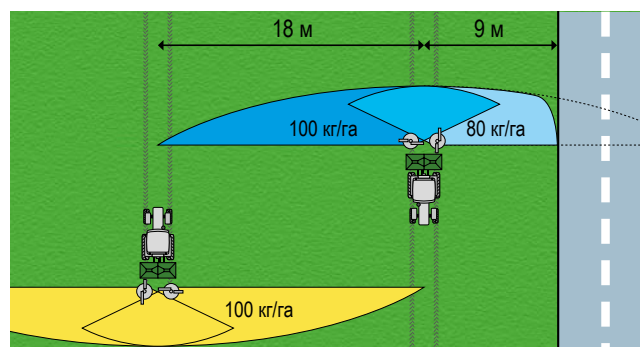

Распределение вдоль водоемов (настройка с ориентацией на экологию)

Если непосредственно к краю поля примыкают поверхностные воды, то согласно предписаниям о внесении удобрений при использовании устройства ограничения распределения необходимо соблюдать расстояние в один метр, а без такого устройства – в целых три метра от кромки воды. Чтобы не допустить перенасыщения удобрениями в глубинах почвы, необходимо уменьшить норму внесения удобрений.

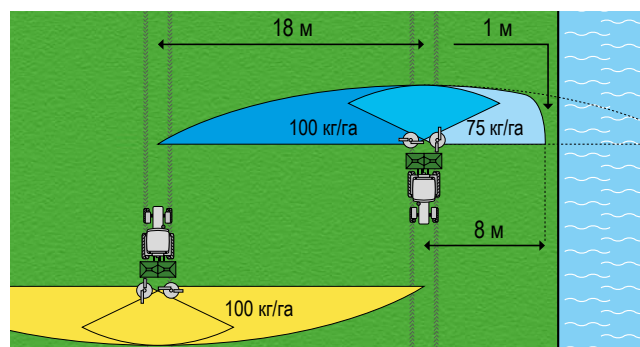

Распределение по краю – Первая технологическая колея на краю поля

Если первая технологическая колея находится на краю поля, распределение по краю (настройка с ориентацией на рентабельность) реализуется отключением соответствующей половины сектора распределения. За границу поля попадает лишь незначительная часть удобрений, насыщение почвы остаётся оптимальным.

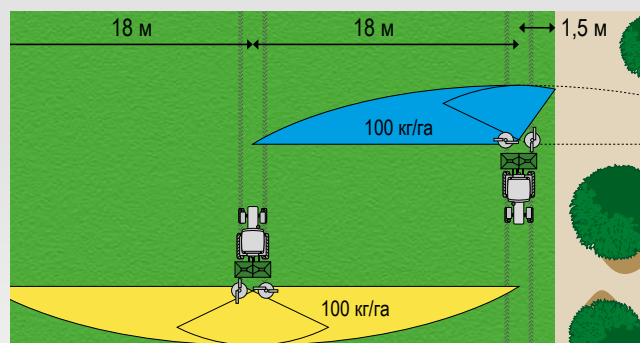

Приспособления для пограничного распределения

С помощью приспособлений для пограничного распределения AMAZONE все требования действующих предписаний по внесению удобрений выполняются наилучшим образом.

Диск Tele-Set

Смена дисков без применения инструмента обеспечивает переналадку с обычного распределения на распределение по краю, границе или вдоль водоемов.



Щиток для внесения удобрений на границе поля, слева

Складывающийся вручную односторонний отражающий щиток – недорогое решение для распределения по левому краю по направлению движения.



Щиток для внесения удобрений по краям поля, с обеих сторон

Щиток для внесения удобрений по краям поля может быть использован слева, справа или с обеих сторон, чтобы не допустить попадания удобрений на колесо. Подходит для различных видов удобрений, а также для технических культур, возможно множество сфер применения. Монтаж и демонтаж щитка проводится вручную, без инструментов, очень легко и быстро.



AMAZONE Limiter справа или слева

На ZA-M возможны варианты: Limiter для правой или левой стороны. На современных тракторах органы управления расположены справа от места водителя. С устройством Limiter справа распределение на границе поля становится удобным и обзорным. Изготовленное полностью из нержавеющей стали устройство Limiter легко подводится в сектор распределения. При этом блок пластин изменяет направление определённой части потока гранул. Таким образом, достигается оптимальный фланг распределения на границе.



AMAZONE Limiter

Удобное распределение по границе без остановки и высадки

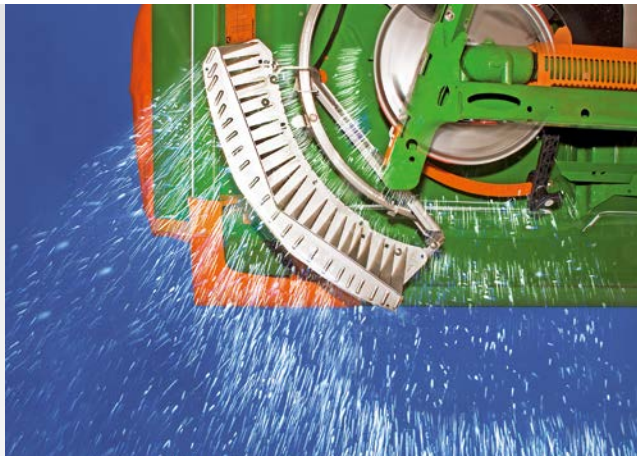

Идеальное распределение по границе и по краю поля

Limiter – это современная система ограничения распределения, используемая в тех случаях, когда расстояние от края поля до первой технологической колеи находится на половине ширины захвата распределителя удобрений. Эта система служит для распределения по краю, границе и вдоль водоемов.

Решающее преимущество состоит в том, что с системой Limiter больше не нужно делать остановки, прерывать работу и выходить из кабины трактора.

При распределении по границе и вдоль канав при наличии терминалов EasySet, AMADOS+ и AMATRON 3 дозирование с одной стороны автоматически сокращается при активации системы Limiter.

Принцип действия системы «Limiter»

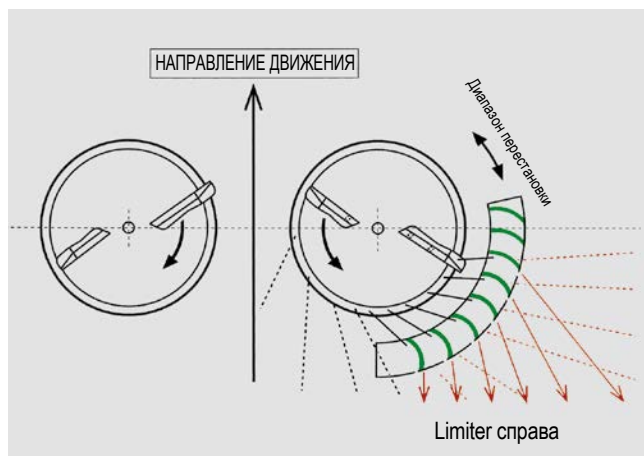

Устройство Limiter на прочной раме можно перемещать в пределах широкого диапазона распределения. При этом Limiter устанавливается в нужное положение для распределения по краю, границе или граничащих водоемов в зависимости от сорта удобрений. Точные данные для этого приводятся в таблице норм внесения удобрений и в наклейке на агрегате. Если устройство Limiter не используется, оно удобно отводится вверх гидравлическим цилиндром.



- ✔ Limiter дистанционно, из кабины трактора, гидравлически опускается в механизм распределения.

Дополнительное оборудование



Роликовое транспортное приспособление со стояночным тормозом

Целесообразное дополнительное оборудование: роликовое транспортное приспособление облегчает подсоединение и отсоединение распределителя, а также маневрирование по двору. Колёса быстро демонтируются.



Карданный вал «Tele-Space»

Телескопический карданный вал «Tele-Space» делает осуществление подсоединения и отсоединения распределителя ещё удобней.



Откидной защитный тент

Перед загрузкой откидной тент легко поднимается. Таким образом, распределение удобрений можно продолжать и при плохих погодных условиях.



Фронтальное освещение / интегрированная лестница

Для широкой насадки типа L из-за негабаритной ширины согласно требованиям ПДД необходимо фронтальное освещение. Лестница с левой стороны обеспечивает более удобный обзор бункера и облегчает контроль и мойку.

EasySet

простой терминал

С помощью компьютера управления EasySet можно нажатием клавиши настроить по отдельности выходные отверстия слева и справа и регулировать их во время движения. За счет изменения положения заслонок можно также индивидуально регулировать норму внесения для левой и правой стороны.

Компьютер управления EasySet может управлять также опциональной системой для пограничного распределения Limiter. Мигание контрольного светодиода сигнализирует о том, что система Limiter активна (опущена).



Ваши преимущества с EasySet:

- ✔ Простой терминал управления без меню
- ✔ Только непосредственно функциональные клавиши
- ✔ Комфортное управление шибберными заслонками и изменение их положения из кабины трактора, без гидровыходов
- ✔ Регулировка нормы внесения за счет изменения положения заслонок
- ✔ Распределение по границам со снижением нормы внесения
- ✔ Возможно запрашивание положения Limiter

Простое непосредственное управление

- ✔ Независимая гидравлическая регулировка заслонок с помощью двух гидровыходов двойного действия
- ✔ Предлагаются также простые 2- и 3-линейные блоки, если Ваш трактор не обладает достаточными возможностями для подключения.



AMADOS⁺

Мера обеспечения безопасности для распределителей удобрений

ZA-M с Control-пакетом

Для агрегатов ZA-M с механическим приводом распределительных дисков имеется Control-пакет с AMADOS⁺ для электронного регулирования нормы внесения в зависимости от скорости движения.



Преимущества использования AMADOS⁺:

- ✔ Предустановленная норма внесения при выборе оптимальной рабочей скорости остаётся всегда постоянной. Это особенно удобно при работе на тракторах с бесступенчатой коробкой передач
- ✔ Норму внесения можно изменить с помощью данного современного терминала управления со свободно выбираемыми интервалами с одной или обеих сторон, с целью экономии издержек и сбережения окружающей среды
- ✔ Норму внесения регулируют надёжные сервоприводы дозирующих заслонок
- ✔ Гидропривод запорных заслонок в системе двойных заслонок работает независимо от сервопривода дозирующих заслонок. Это ускоряет работу и разгружает сервоприводы
- ✔ Все электронные элементы имеют защиту от водяных брызг и от коррозии
- ✔ Скорость движения контролируется датчиками или по сигналу от трактора, передаваемому через розетку
- ✔ Простая программа калибровки, автоматический расчёт дозирования
- ✔ Надёжная сенсорная техника для контроля функционирования (например, контроль положения заслонок)
- ✔ Возможность расширения для других применений, например, в качестве счётчика гектаров при распределении жидкого навоза, культивации или кошении с отдельным датчиком рабочего положения
- ✔ Серийный порт для подключения системы документирования, азотных сенсоров и аппликационных карт для дифференцированного внесения удобрений
- ✔ Память на 20 заданий

Электронное регулирование с AMATRON 3 для ZA-M 1001 Special Profis

Profis Tronic-пакет

Для дозирования в зависимости от скорости движения (кг/га), управления устройством ограничения распределения Limiter и для взвешивающего устройства предусмотрен ZA-M Profis Tronic-пакет.

AMATRON 3 благодаря своему большому дисплею и понятному, простому и логичному интерфейсу особенно удобен в пользовании. Любую функцию можно вызвать одной рукой, другая рука остаётся на руле. Кроме того, AMATRON 3 способен выполнять контроль за устройством Limiter с интегрированным автоматическим дозированием при распределении по границе и благодаря своей многофункциональности подходит и для других агрегатов AMAZONE, например для опрыскивателей или сеялок.

Терминал управления AMATRON 3 – современный и перспективный

С помощью практичного и наглядного терминала AMATRON 3 Вы можете управлять различными функциями при внесении удобрений. На AMATRON 3 отображаются все необходимые данные, интуитивно понятный интерфейс позволяет в считанные секунды провести настройку. AMATRON 3 полностью совместим с предыдущей версией AMATRON+ и новой версией ISOBUS, являясь промежуточным звеном между AMABUS и ISOBUS.



ASD – Автоматическая система документирования

ASD – Надёжно, быстро и просто

Автоматическая система документирования для каждого поля (ASD) предлагает ориентированный на клиента информационный концепт, доступный для всех производителей, позволяющий обмениваться информацией между бортовым компьютером AMATRON 3 или AMADOS+ и электронной картотекой. Используемый интерфейс открыт и доступен для других производителей. ASD предлагает земледельцу возможность простым и недорогим способом интегрировать в информационную цепь все имеющиеся в хозяйстве агрегаты.



GPS-Track и GPS-Maps –

Специальное оснащение для AMATRON 3 на ZA-M 1001 Special Profis

GPS-Track для AMATRON 3

Система параллельного вождения GPS-Track призвана существенно облегчить ориентировку на поле. Система предусматривает различные модусы, такие как линия А-В и движение по контуру, а также функцию предупреждения о наличии препятствия. Колеи чётко пронумерованы. Отклонение от идеальной линии графически представлено на дисплее, чёткие рекомендации по рулению помогут Вам следовать точно по колее. Также указывается точное расстояние до следующей технологической колее – для идеальной ориентировки.

Функция GPS-Track, разумеется, работает также в режиме „stand-alone“, т.е. без подключённого орудия.

GPS-Maps для AMATRON 3

Наряду со стандартизированными по системе ISO данными XML функция терминала по координации выполнения задач (Task Controller) способна обрабатывать аппликационные карты. Таким образом, предоставляется множество возможностей, в зависимости от цели и терминала, для дифференцированной обработки – по карте или показаниям N-сенсора. Какая система наиболее подойдет Вашим условиям и потребностям, решаете только Вы как пользователь.



DüngeService

более 25 лет

Когда удобрения на вес золота

Сервисная служба по подбору удобрений DüngeService от AMAZONE позволяет выбрать экономически выгодное и экологически безопасное применение удобрений. Результаты опытов, проводимых на протяжении более чем 25 лет в тестовых павильонах AMAZONE, сохранены в компьютерной базе данных. Во время тестов создаются не только картины распределения и настроечные значения, но и дополнительно механические свойства веществ, имеющие важное значение для поперечного распределения. В нашем распоряжении имеется большой объём информации, что позволяет нам бесплатно консультировать всех клиентов AMAZONE по вопросам рекомендаций по настройке при использовании неизвестных и новых сортов удобрений.

- Только подробные и постоянно актуализируемые картины распределения, разумеется, как у AMAZONE, ведут к получению оптимального результата.



Мы тщательно исследуем Ваши удобрения

Наилучшая возможность собрать данные настроек распределителя – это проведение пробного распределения в тестовом павильоне. Не всегда бывает возможным предоставить нам соответствующее количество удобрений. Поэтому компания AMAZONE разработала надежный лабораторный тест, позволяющий проводить исследования физических свойств образца массой не более 5 кг и на основании полученной информации и имеющегося опыта дать соответствующие рекомендации клиентам.

Дополнительное оборудование: Мобильный контрольный стенд



Для большей безопасности при использовании сложных сортов удобрений

- Надёжный контроль на поле
- Просто и точно
- Проверка поперечного распределения
- Тест top agrar 06/2011:
«Система, ориентированная на пользователя»



Простое, безопасное, надежное управление!



ДüngeService с современным тестовым павильоном

Для исследований, разработок и поддержки серийного производства AMAZONE оборудовала современный тестовый павильон для распределителей. Служба по подбору удобрений AMAZONE-DüngeService тесно сотрудничает со всеми известными производителями удобрений – по всему миру, для скорейшего предоставления Вам нужной информации по значениям настроек.

С помощью новых взвешивающих ячеек в режиме реального времени стало возможным проводить анализ каждого исследования не только по вопросу поперечного распределения, но и пространственного. Это дает большие преимущества особенно для новинок среди распределителей. Новая информация важна также для автоматических процессов включения (GPS-Switch).

Также при выборе системы измерения AMAZONE ставит во главу угла инновационную технику. Распределитель стоит на поворотной платформе и вращается вокруг вертикальной оси. С помощью этой системы измерения можно получить все возможные на сегодняшний день величины ширины захвата.

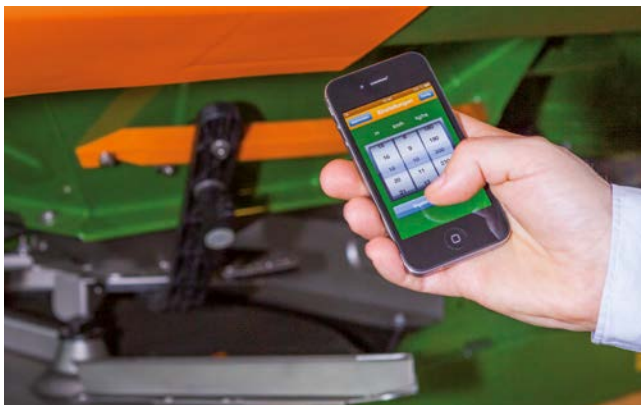

✓ Приложение DüngeService для смартфонов с операционной системой Android или приборов iOS

Более 50.000 пользователей уже запустили наше приложение DüngeService.

Эксклюзивный сервис для пользователей техники для внесения удобрений AMAZONE

Служба по подбору удобрений DüngeService работает далеко за пределами. И не только географическими. И неважно, какой возраст у Вашего распределителя – 1 год или 50 лет, мы всегда окажем Вам компетентную помощь.

Сайт: www.amazone.de

E-Mail: duengeservice@amazone.de

Телефон: +49 (0)5405 501-111

Факс: +49 (0)5405 501-374

Наилучший путь: DüngeService в Интернете на сайте www.amazone.de

Для оптимального внесения удобрений недостаточно иметь удобрения и распределитель! Очень важен ещё и компетентный совет, особенно если в работе находится сложный сорт удобрений.

На сайте www.amazone.de Вы круглосуточно можете бесплатно запрашивать актуальные рекомендации по настройке по поперечному распределению и норме внесения для распределителей удобрений фирмы AMAZONE из нашей базы данных. Просто выберите Ваш тип машины и распределяемого материала. Теперь доступны также приложения для iPhone и других мобильных платформ.



Приборы Android



Приборы iOS

Технические характеристики

ZA-M	1001 Special	1201	1501	1001 Special Profis
Ширина захвата (м)	10–36			
Объём бункера (л)	1000	1200	1500	1000
– с расширителем насадки 1 x S 500 (л)	1500	1700	2000	1500
– с расширителем насадки 2 x S 500 (л)	–	2200	2500	2000
– с расширителем насадки 3 x S 500 (л)	–	2700	3000	–
– с расширителем насадки 1 x L 1000 (л)	–	2200	2500	2000
– с расширителем насадки S 500 + L 1000 (л)	–	2700	3000	–
Полезная нагрузка (кг)	1800	3100	3100	2100
Высота заполнения (м)	1,07	1,07	1,14	1,06
– с расширителем насадки 1 x S 500 (м)	1,21	1,21	1,28	1,20
– с расширителем насадки 2 x S 500 (м)	–	1,35	1,42	1,34
– с расширителем насадки 3 x S 500 (м)	–	1,49	1,56	–
– с расширителем насадки 1 x L 1000 (м)	–	1,35	1,42	1,34
– с расширителем насадки S 500 + L 1000 (м)	–	1,49	1,56	–
Ширина заполнения (м)	2,15	2,15	2,15	2,15
– с расширителем насадки 1 x S 500 (м)	2,16	2,16	2,16	2,16
– с расширителем насадки 1 x L 1000 (м)	–	2,76	2,76	2,76
Общая ширина (м)	2,44	2,44	2,44	2,44
– с расширителем насадки 1 x L 1000 (м)	–	2,93	2,93	2,93
Общая длина (м)	1,42	1,42	1,42	1,48
Число оборотов распределительного диска (об/мин)	720 (Стандартное число оборотов)			
Масса базовой машины (кг) (Насадка S 500 +27 кг / L 1000 +57 кг)	309	319	332	434

Иллюстрации, содержание и данные о технических характеристиках без обязательств! В зависимости от оснащения технические характеристики могут отличаться. Возможно некоторое несоответствие изображений машин требованиям правил дорожного движения той или иной страны.

Эффективный на поле и безопасный на дороге: ZA-M

ZA – Распределитель удобрений



AMAZONEN-WERKE H. DREYER GmbH & Co. KG

Postfach 51 · D-49202 Hasbergen-Gaste

Телефон: +49 (0)5405 501-0 · Факс: +49 (0)5405 501-193